

ДУБЛЮВАННЯ ДЕТАЛЕЙ ОДЯГУ

Мета: навчитися визначати зони дублювання різних деталей; навчитися виконувати дублювання і вибирати режими волого-теплової обробки.

Дублювання – це з'єднання по поверхні двох і більше деталей одягу за допомогою склеювання або зварювання термопластичних матеріалів.

За допомогою дублювання посилюють формостійкість окремих деталей і вузлів одягу, поліпшують якість.

Клейову прокладку приклеюють на деталі крою верху до обробки виточок, рельєфів, кишень та інших ліній. Кількість деталей прокладки та їхня конфігурація залежать від силуету, властивостей матеріалів.

Дублювання можна виконувати праскою або на пресі. Під час дублювання праскою, щоб запобігти налипанню клею, на підшву праски рекомендують вдягнути чохол із фторопласту-4 за розміром і формою підшви праски. Якщо шар фторопласту товстіший, погіршується теплопередача.

Дублювання пілочки

1. Пілочки прямого силуету необхідно дублювати по всій площині. Пілочку слід розташувати лицьовим боком униз бортом до працівника. Прокладку укласти на пілочку верху клейовим боком униз так, щоб у шви з'єднання деталей вона потрапила не менш ніж на 1–2 мм. Уздовж низу виробу розташувати прокладку в стик до лінії підгину.

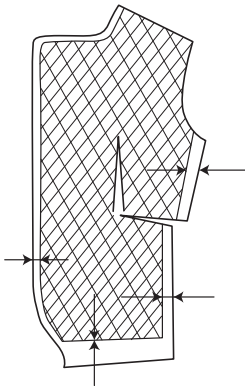

Уздовж пройми, клейового зрізу, горловини прокладка доходить до зрізів, щоб уберегти косі зрізи від розтягнення.

Зволожити прокладку. Дублювати, переставляючи праску за довжиною деталі й затримуючи її до висихання тканини і склеювання деталей.

Увага! Не допускайте непроклеєних ділянок, щоб на лицьовому боці пілочки не виникло здуття.

2. У виробках із відворотами бортів прокладку можна розкрити без лацканної частини. Лацканну частину розкрити з клейової тканини розрізаної структури для того, щоб після обробки лацкана підбортом загальна товщина лацкана не перевищувала товщини пілочки.

Прокладку пілочки розташувати клейовим боком униз на виворітний бік основної тканини на відстані 5 мм від лінії перегину лацкана, на відстані 5–6 мм від зрізу борта, від бічного зрізу – за 7–8 мм і в стик до лінії підгину низу.

Прокладку лацканної частини розташувати на відстані 5 мм від зрізу лацкана, перекриваючи лінію перегину лацкана на 15 мм. Деталі зволожити і дублювати.

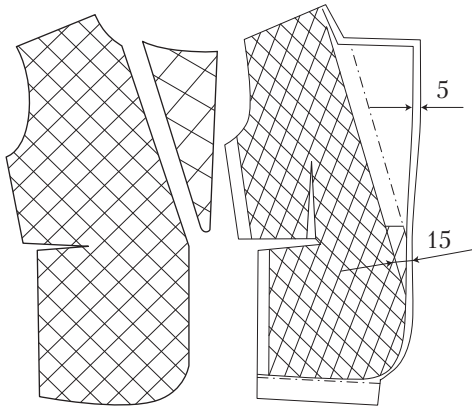

3. Прокладку пілочки виробу з розширеним до низу силуетом зробити меншою за деталь верху, щоб фалди з основної тканини легко драпірувалися. Дублювати верхню частину пілочки і ділянку борта до лінії підгину низу.

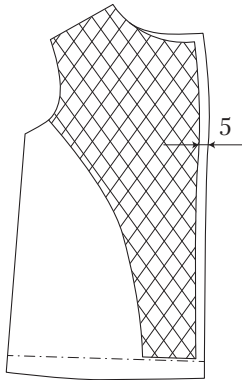

4. У пілочках із підрізами з пройми дублювати плечову частину виробу до лінії підрізу і ділянки борта.

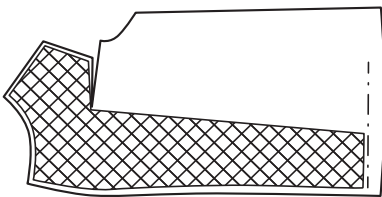

5. Якщо прокладка пілочки складається з двох частин, спочатку на виворіт пілочки укласти верхню частину прокладки, а потім нижню, щоб вона заходила за різ з верхньої прокладки

на 20 мм. Дублювати до повного склеювання деталей.

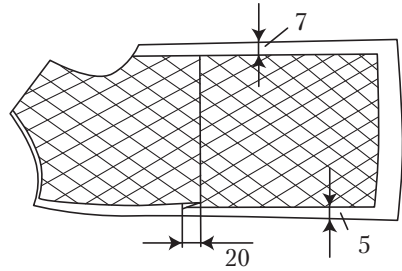

6. У розкльошених виробих із суцільно викроєними підбортами з пілочкою дублювати підборт, щоб прокладка заходила за лінію перегину підборта на 20–30 мм.

Можна дублювати середню частину пілочки, також перекриваючи лінію перегину підборта на 20–30 мм.

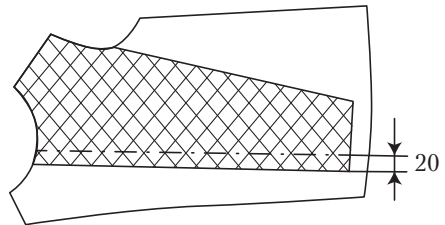
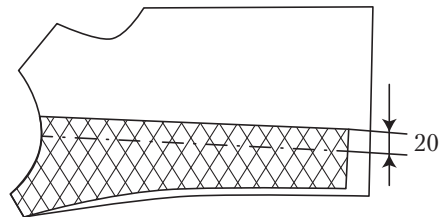

7. Якщо пілочка має бочок, дублювати його потрібно по всій площині або на ділянці пройми, по лінії бічної кишені, на ширину підгину низу.

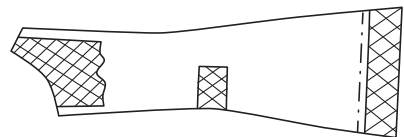

8. У деяких моделях для збільшення жорсткості у плечовій частині можуть бути використані додаткові на-

кладки. Потрібно з'єднати їх після дублювання пілочки з основним шаром прокладки.

Додаткову накладку слід розмістити нижче від плечового зрізу на 20 мм, відступаючи від лінії перегину лацкана на 15–20 мм.

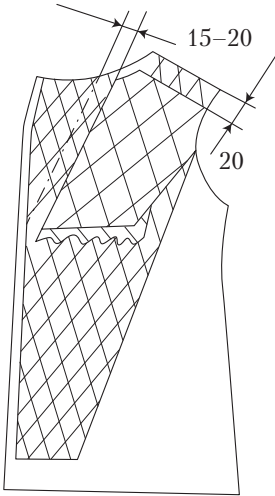

Щоб не пролягав нижній зріз додаткової накладки, необхідно покласти під цей зріз смужку клейової тканини. Дублювати до повного склеювання.

9. У пілочках із суцільно викроєними рукавами прокладка на ділянці плеча доходить до лінії переходу пілочки до рукава. Дублювати слід припуск на підгин низу рукава.

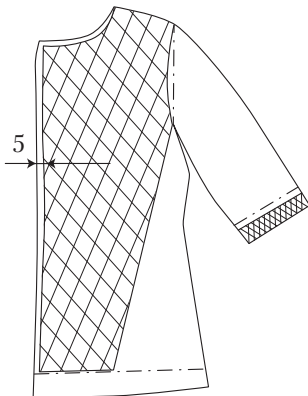

Дублювання спинки

У спинці дублюють ділянку горловини, ширину підгину низу, припуск шліци, плечовий зріз, пройму.

1. Прокладку уздовж горловини, ширина якої 30–50 мм, розташувати від середнього зрізу за 8–9 мм, урівень зі зрізом горловини.

Уздовж плечового зрізу прокладку розташувати врівень зі зрізом і в стик до прокладки горловини. Спинку під час дублювання розташувати плечовим зрізом до працівника.

Увага! Нижній зріз прокладки плечового зрізу – фігурний, щоб вона не стягувала об'ємної частини спинки в ділянці лопаток.

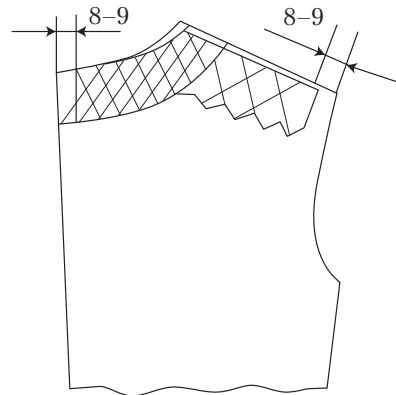

2. Уздовж пройми прокласти пружок і дублювати зріз після спрацювання пройми на опуклість лопаток. Спинку розташувати проймою до працівника. Клейову прокладку розташувати врівень зі зрізом пройми, відступаючи від плечового й бічного зрізів на 7–8 мм. З'єднати з натягом.

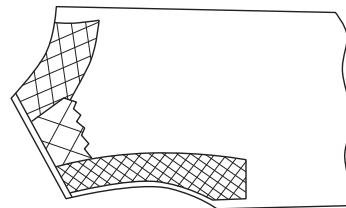

3. Продублювати припуск шліци. Виріб розташувати середнім зрізом до працівника. Прокладку на лівій частині шліци розташувати в стик до лінії згину шліци й до лінії підгину низу. Якщо на шліці буде прокладатися пружок у виробах з еластичних тканин, прокладку розташувати на відстані 5 мм від згину шліци.

На правій шліці (нижній) прокладку розташувати за 10–15 мм від зрізу шліци. Дублювати до повного склеювання деталей.

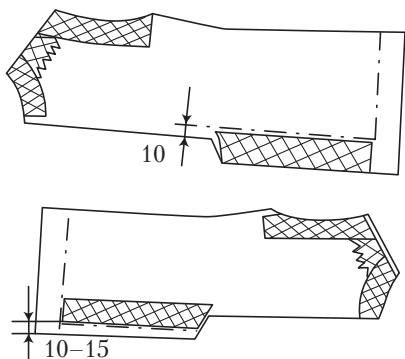

Дублювання рукавів

1. У рукавах потрібно дублювати припуск на підгин низу, розташовуючи прокладку в стик до лінії підгину низу і за 7–8 мм від переднього і ліктьового зрізів. Для збільшення незмицальності необхідно дублювати ділянку окату верхньої частини рукава, поєднавши зрізи деталей.

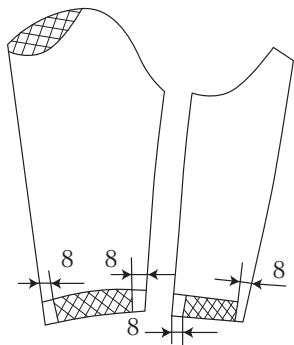

2. У рукавах зі шліцею потрібно дублювати не тільки припуск на підгин низу, а й припуск шліци. На верхній частині перфорацію прокладки слід сумістити зі згином шліци. На нижній частині прокладка має доходити до зрізу шліци.

3. У рукавах покрою реглан дублювати верхні ділянки передньої і задньої частини рукава. Прокладку розташувати врівень зі зрізом окату рукава і за 7–8 мм від верхніх зрізів.

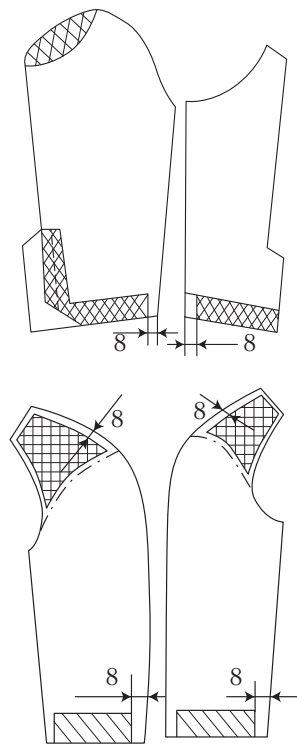

Дублювання коміра

1. Нижній комір із тканини верху потрібно дублювати, поєднуючи зріз прокладки уздовж відльоту і кінців. До середнього зрізу і зрізу стійки прокладка не доходить на 7–8 мм. Нижній комір із фільцу (нетканого матеріалу) не дублювати.

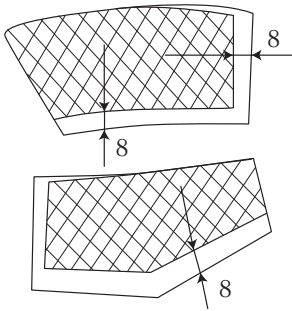

2. Нижній комір із відрізною стійкою дублювати окремо: стійку і відлітну частину. Прокладку розташувати за 8 мм від середнього зрізу, з'єднання двох частин коміра, уздовж інших зрізів – урівень зі зрізами основної тканини.

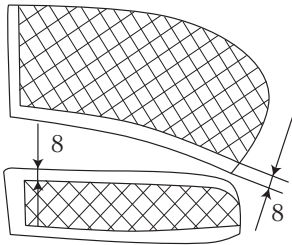

3. На верхньому комірі дублювати передні кінці. Прокладка не має доходити до зрізу розкєпу на 8–9 мм, до зрізів відльотів і кінців – на 4–5 мм.

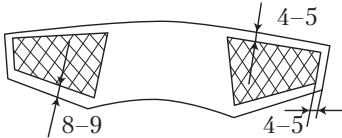

4. Верхній комір із тканини нещільної структури дублювати по всій площині, не доходячи до зрізів розкєпів і стійки на 8–9 мм, до кінців і зрізів відльоту – на 4–5 мм.

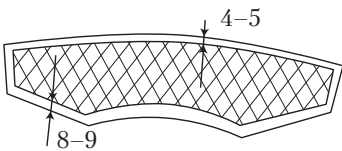

Дублювання підборта

1. У виробі із вилогами бортів необхідно дублювати частину лацкана прокладкою з нетканого матеріалу. Підкладку слід укласти за лінію перегину лацкана, переходячи лінію перегину лацкана на 20–30 мм, урівень зі зрізом розкєпу, на 8–9 мм від зовнішнього зрізу.

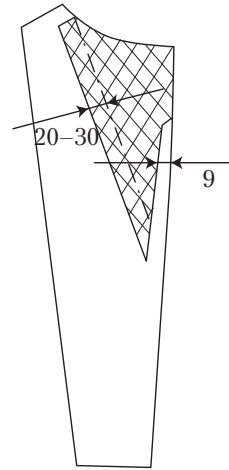

2. Залежно від бажаної жорсткості й властивостей матеріалу підборт може бути продубльований повністю. У виробі із потайною застібкою необхідно дублювати місця розташування петель.

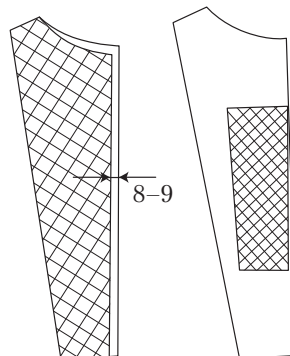

Дублювання оздоблювальних деталей

1. Клапани, хлястики, пати слід дублювати повністю.

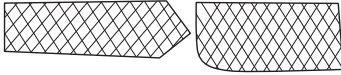

2. Пояс, листочку, манжету – дублювати верхню частину деталей до лінії перегину.

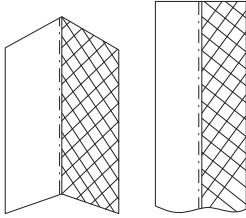

3. Накладну кишеню дублювати до лінії перегину верхнього краю кишені. На товстих тканинах дублювати припуск верхнього краю кишені до лінії перегину.

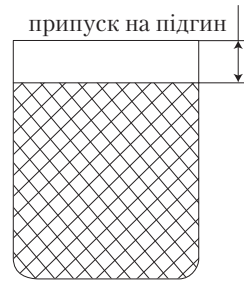

Увага!

1. При дублюванні всіх деталей прокладку укладають на виворітний бік основної деталі клейовим покриттям униз.
2. Правильно розташовуйте прокладки щодо зрізів основної тканини.
3. Дублюють до повного склеювання деталей, не допускаючи утворення заломів, перекосів на деталях.
4. Не допускайте обпалювань, утворення полисків, просочування клею на лицьовий бік основної тканини.
5. Дотримуйтеся режиму дублювання залежно від виду клейового матеріалу, тканини верху.
6. Під час дублювання праскою деталь розміщують на столі зрізом, який обробляють, до працівника. Праску переміщують у напрямку нитки основи. Праску затримують до повного склеювання деталей, створюючи необхідний тиск праски на тканину.
7. При дублюванні на пресі деталі укладають на нижню подушку. Якість обробки на пресі поліпшується, адже вплив верхньої подушки преса на деталь відбувається по всій площині, без зміщення. Скорочується час обробки.

КОНТРОЛЬНІ ЗАПИТАННЯ

1. Деталі одягу дублюють...
 - А для збільшення формостійкості деталей
 - Б для збільшення їхньої міцності
2. У якій послідовності дублюють деталі?
 - А до обробки виточок, рельєфів
 - Б після обробки виточок, рельєфів
3. Чи потрапляють зрізи прокладки у шви з'єднання деталей верху?
 - А ні
 - Б так
4. Пілочку при дублюванні розташовують...
 - А бортом до працівника
 - Б низом до працівника
 - В бічним зрізом до працівника

5. **На якій відстані від борта розташовують прокладку?**
А за 10 мм від зрізу
Б нарівні зі зрізом борта
В за 5 мм від зрізу
6. **Як розташувати прокладку пілочки без частини лацкана?**
А не доходячи до лінії згину лацкана на 5 мм
Б у стик до лінії згину
В переходячи лінію перегину лацкана на 10–15 мм
7. **Частина лацкана пілочки заходить за лінію перегину лацкана на...**
А 5 мм Б 15 мм
8. **Як розташувати прокладку щодо бічного зрізу?**
А не доходячи до зрізу 12 мм
Б нарівні зі зрізом
В за 7–8 мм від зрізу
9. **Спинку необхідно дублювати**
А повністю
Б тільки ділянки горловини, пройми, плечового зрізу
10. **Прокладку на верхній (лівій) шліці розташовують**
А із боку спинки в стик до лінії згину шліці
Б із боку припуску шліці в стик до лінії згину
11. **Додаткову прокладку пілочки щодо плечового зрізу і згину лацкана розташовують...**
А нарівні з плечовим зрізом і згином лацкана
Б за 20 мм від плечового зрізу і в стик до перегину лацкана
В нижче від плечового зрізу на 20 мм і за 15 мм до перегину лацкана
12. **Під час дублювання низу рукава прокладку слід розташувати...**
А вище від лінії перегину низу
Б нижче від лінії перегину лацкана
13. **Зрізи прокладки потрібно розташувати щодо зрізів нижнього коміра...**
А за 8 мм від зрізу стійки, врівень із відльотом
Б за 8 мм від зрізу відльоту і врівень зі зрізом стійки
14. **На половину ширини слід дублювати такі деталі:**
А листочки, клапани, манжети
Б листочки, манжети, пояси
В пати, хлястики, манжети
15. **Спинку під час дублювання слід розташувати...**
А середнім зрізом до працівника
Б проймою до працівника
В горловиною і плечовим зрізом до працівника
16. **Праску під час дублювання слід перемішувати...**
А паралельно до нитки основи тканини
Б паралельно до нитки утку
17. **Унаслідок поганого склеювання деталей утворюються...**
А здуття на деталі верху
Б залом
18. **На режими склеювання деталей одягу впливають властивості...**
А клейової тканини
Б основної тканини
В основної і клейової тканини

ПРАКТИЧНІ ЗАВДАННЯ

1. Підготуйте робоче місце для дублювання.
2. Продублюйте деталі, не допускаючи дефектів під час обробки.